

SCALA A CASTELLO IN ALLUMINIO
ALUMINIUM CASTLE STEP
ESCADA CASTELO

ESCALIER DE RAYONNAGE EN ALU
PODESTLEITER
KASTEEL TRAP

CASTIGLIA



TESTED



- BAUART
GEPRÜFT
- TYPE
APPROVED



EN131
European Norm
D.lgs 81/2008

- MANUALE D'USO E MANUTENZIONE
- USE AND MAINTENANCE HANDBOOK
- MODE D'EMPLOI ET ENTRETIEN
- GEBRAUCHS-UND WARTUNGSHANDBUCH
- MANUAL DE USO E MANUTENÇÃO
- GEBRUIKSAANWIJZING EN ONDERHOUD

*Istruzioni di montaggio, uso
e manutenzione*

*It shows the instructions of
assembly, use, disassembly
and maintenance*

*Mode d'emploi, montage,
démontage et entretien*

*Bau- und Gebrauchsanleitung
und Wartung*

*Instruções de montagem, uso,
desmontagem e manutenção*

*Instructies voor montage,
gebruik, demontage en
onderhoud*

Questo documento deve sempre accompagnare la scala ed essere esibito in caso di controllo di organi preposti. Ce document doit être toujours joint à la plate-forme et en cas de contrôle de la parte des organismes autorisés il faut l'exhiber. Este documento tem que acompanhar sempre o andaime com rodas e ser exibido em caso de controle por órgãos prepostos.

This document must always go with the castle step and it must be shown in case of inspection by authorized bodies.

Dieses Dokument muss das Produkt immer beilegen und im Fall einer Kontrolle der Übergeordnete Behörde muss es vorweisen sein.

Dit document moet altijd de steiger vergezellen en getoond worden in geval van controle door bevoegde organen.

FACAL
... Le Scale Italiane



MANUALE D'USO E MANUTENZIONE

(il documento deve sempre accompagnare il prodotto ed essere esibito in caso di controllo di organi preposti)

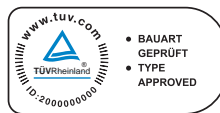

ATTESTAZIONE DI CONFORMITÀ

FACAL dichiara che **CASTIGLIA** è costruita in conformità alla Norma Europea EN 131 1/2/3 e quindi nel rispetto di quanto richiesto dal DLGS 81/08. *I collaudi resi obbligatori dal decreto 23.03.2000 sono stati eseguiti da:*

Riferimento
certificato n.
6001378502

IDENTIFICAZIONE DEI COMPONENTI

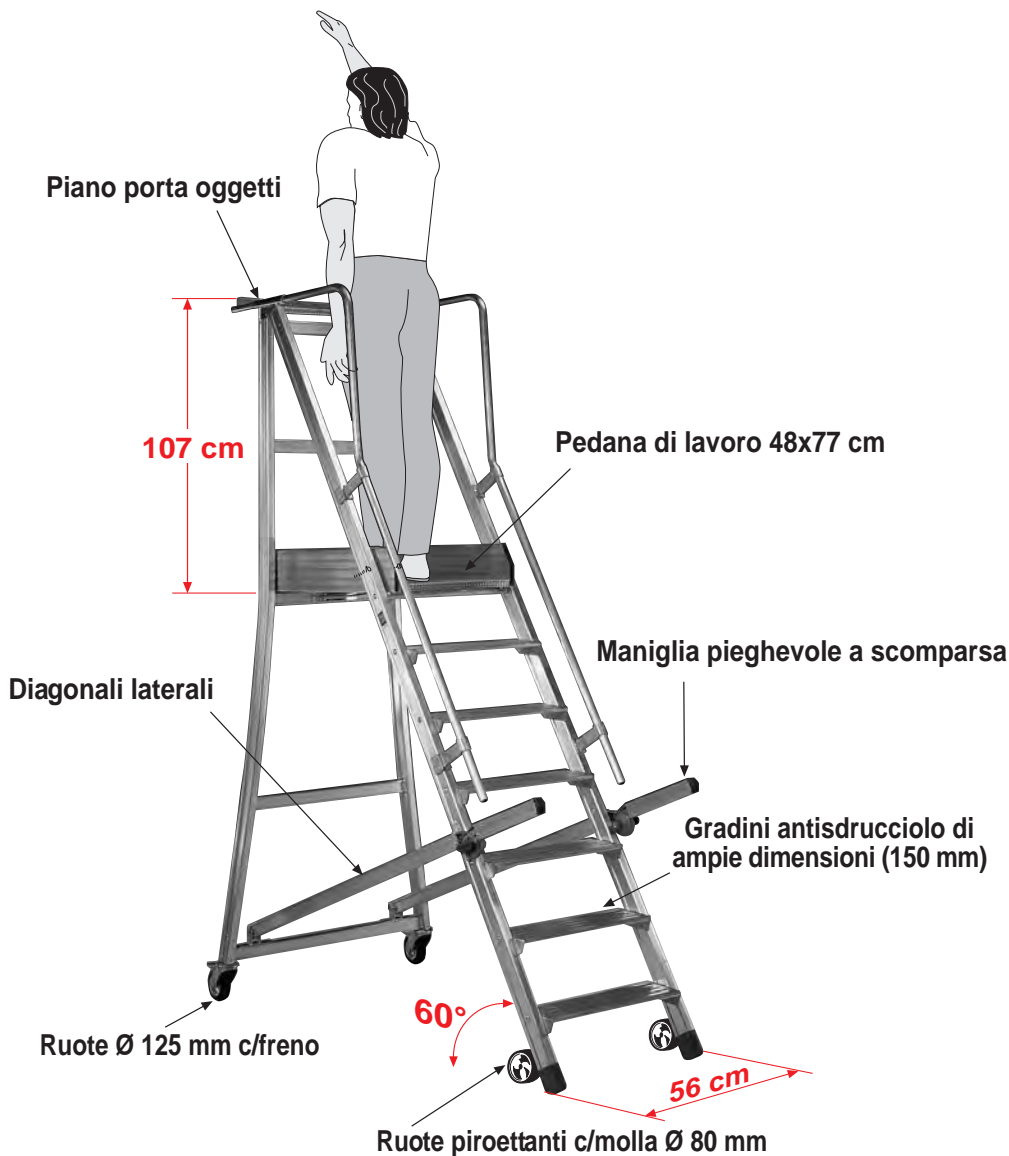



ISTRUZIONI PER L'UTENTE

Prima dell'utilizzo

- a) assicurarsi di essere sufficientemente in grado di utilizzare la scala. Alcune condizioni mediche, l'uso di medicine e l'abuso di alcol o droghe possono rendere insicuro l'uso della scala.
- b) Quando si trasportano le scale su portapacchi o camion, assicurarsi che siano posizionate correttamente al fine di evitare eventuali danni.
- c) Controllare la scala dopo la consegna e prima dell'uso, accertando la buona condizione il corretto funzionamento di tutte le parti.
- d) Ogni volta che si utilizza la scala controllare visivamente che non sia danneggiata e che sia sicura per l'utilizzo.
- e) Per gli utenti professionisti è richiesta l'ispezione periodica della scala.
- f) Assicurarsi che la scala sia adatta per il lavoro che si deve svolgere.
- g) Non usare una scala danneggiata.
- h) Rimuovere dalla scala qualsiasi contaminazione come pittura bagnata, fango, olio o neve.
- i) Prima di usare la scala bisogna effettuare una valutazione dei rischi in base alle norme vigenti nel paese di utilizzo della scala.

UTILIZZO DELLA SCALA

- a) Non superare la portata massima della scala
- b) Non andare oltre l'altezza consentita. L'utente deve mantenere il proprio bacino entro il termine dei montanti e durante lo svolgimento del lavoro entrambi i piedi devono essere posizionati sullo stesso gradino.
- c) Non usare scale a libro per accedere ad un altro livello.
- d) Le scale devono essere usate per un lavoro leggero e di breve durata.
- e) Usare scale ad isolamento elettrico per lavori a contatto con elettricità.
- f) Non usare la scala all'esterno in condizioni atmosferiche avverse come in presenza di vento forte.
- g) Fare attenzione che i bambini non giochino sulla scala.
- h) Fissare porte (non uscite d'emergenza) e finestre dove possibile nell'area di lavoro.
- i) Non girarsi mai durante la salita e la discesa dalla scala.
- j) Tenersi ben stretti alla scala mentre si sale e si scende.
- k) Non usare la scala come ponte.
- l) Indossare scarpe adeguate quando si sale sulla scala.
- m) Evitare eccessivi carichi laterali come ad esempio perforazioni di mattoni e calcestruzzi.
- n) Non sostare lunghi periodi sulla scala senza pause (la stanchezza può essere un rischio).
- o) Qualsiasi arnese utilizzato mentre si accede alla scala deve essere leggero e maneggevole.
- p) Evitare i lavori che richiedono carichi laterali mentre si è sulla scala come trapanazioni di materiali duri (mattoni e calcestruzzo).
- q) Mantenersi stretti alla scala mentre si lavora oppure prendere ulteriori precauzioni.

COLLOCAMENTO E MONTAGGIO DELLA SCALA

- a) La scala deve essere montata correttamente; rispettare la completa apertura della scala
- b) Se la scala è dotata di speciali dispositivi, assicurarsi di bloccarli prima dell'uso.
- c) La scala deve essere posta su una superficie uniforme e stabile
- d) La scala non deve mai essere riposizionata quando si è sopra.
- e) Quando si posiziona la scala accertarsi di non urtare pedoni, veicoli o porte. Fissare porte (non uscite d'emergenza) e finestre dove possibile nell'area di lavoro.
- f) Valutare eventuali rischi elettrici presenti nell'area di lavoro come ad esempio cavi sospesi o apparecchi elettrici.
- g) La scala deve appoggiare su propri piedi e non su gradini.
- h) La scala non deve essere posizionata su superfici scivolose (ghiaccio, superfici lucide...) senza avere prima preso misure adeguate per prevenire lo scivolamento della stessa

RIPARAZIONE, MANUTENZIONE E IMMACCINAMENTO

Le riparazioni e manutenzioni devono essere effettuate da persone competenti e seguendo le istruzioni del produttore.

Riporre la scala lontano da fonti di calore troppo basse o troppo elevate, proteggerla da polvere ed intemperie. I depositi di sporchi provocati dall'uso possono essere rimossi con acqua e pasta per la pulizia.

GARANZIA

Castiglia è garantita 2 anni contro tutti i difetti di fabbricazione.

Il fabbricante declina ogni responsabilità in caso di:

- utilizzo di parti e/o componenti diversi da quelli originali.
- impiego in condizioni non previste.
- cattiva e/o carente manutenzione dei componenti.

Inoltre:

- la garanzia decade automaticamente se non è possibile risalire alla data di fabbricazione (marcatura o il leggibilità della marcatura).
- la garanzia non si applica alle parti soggette ad usura da utilizzo, ne a componenti modificati, trasformati, riparati da terzi o comunque non corrispondenti all'origine.
- La garanzia è limitata agli elementi riconosciuti difettosi dal fabbricante.



MONTAGGIO E SMONTAGGIO

PREMESSA: Per il montaggio e lo smontaggio sono necessarie **almeno n° 2 persone**.

SEQUENZA DELLE OPERAZIONI PER IL MONTAGGIO:

A) Dalla posizione di “tutto chiuso” (fig. 1) aprire la scala mettendo in posizione orizzontale la pedana. (fig. 2)

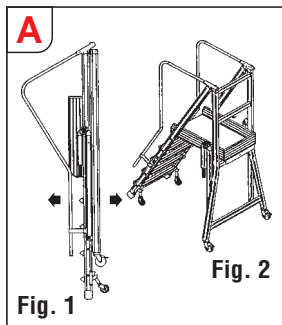
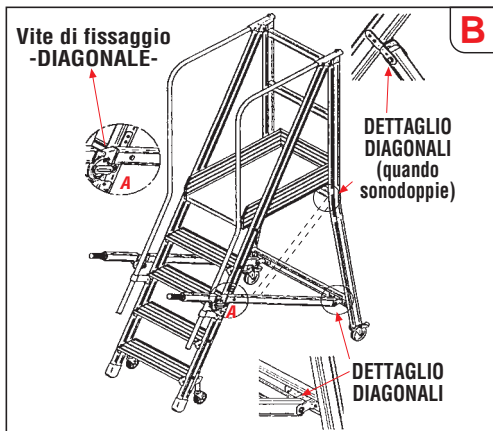

B) Assicurare le diagonali laterali con le viti in dotazione, poste sui montanti.

C) Bloccare la pedana con il relativo volantino (dettaglio B), proseguire il montaggio inserendo la vaschetta portaoggetti e fissarla utilizzando i volantini in dotazione (dettaglio A)

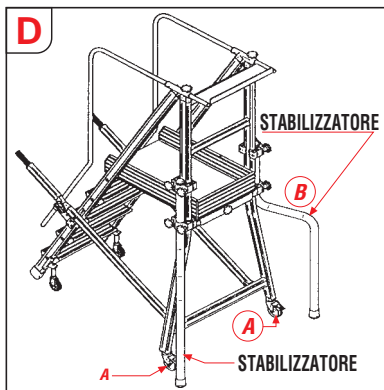
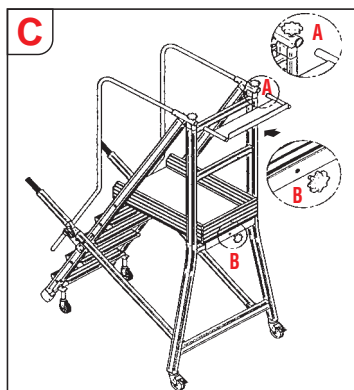

D) Prima di utilizzare la scala bloccare il freno delle ruote anteriori (dettaglio A), montare gli stabilizzatori ove richiesti dalla normativa adottata (dettaglio B), bloccandoli saldamente con i morsetti in dotazione.

E) Durante la salita e la discesa mantenere tassativamente la posizione “fronte alla scala” come indicato in figura.
Non volgere mai la schiena alla scala.

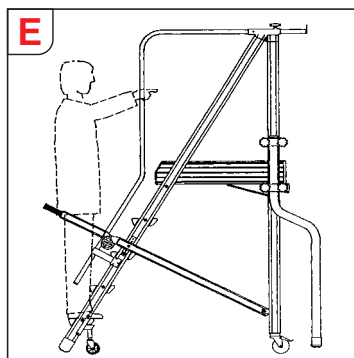



USE AND MAINTENANCE HANDBOOK

(This document must always go with the ladder and it must be shown in case of inspection by authorised bodies)



CERTIFICATE OF CONFORMITY

FACAL declares that **CASTIGLIA** is manufactured in compliance with the **European Norm EN 131 - 1 / 2 / 3**.

Tests have been carried out by:

Certificate reference n.
6001378502

COMPONENT PARTS

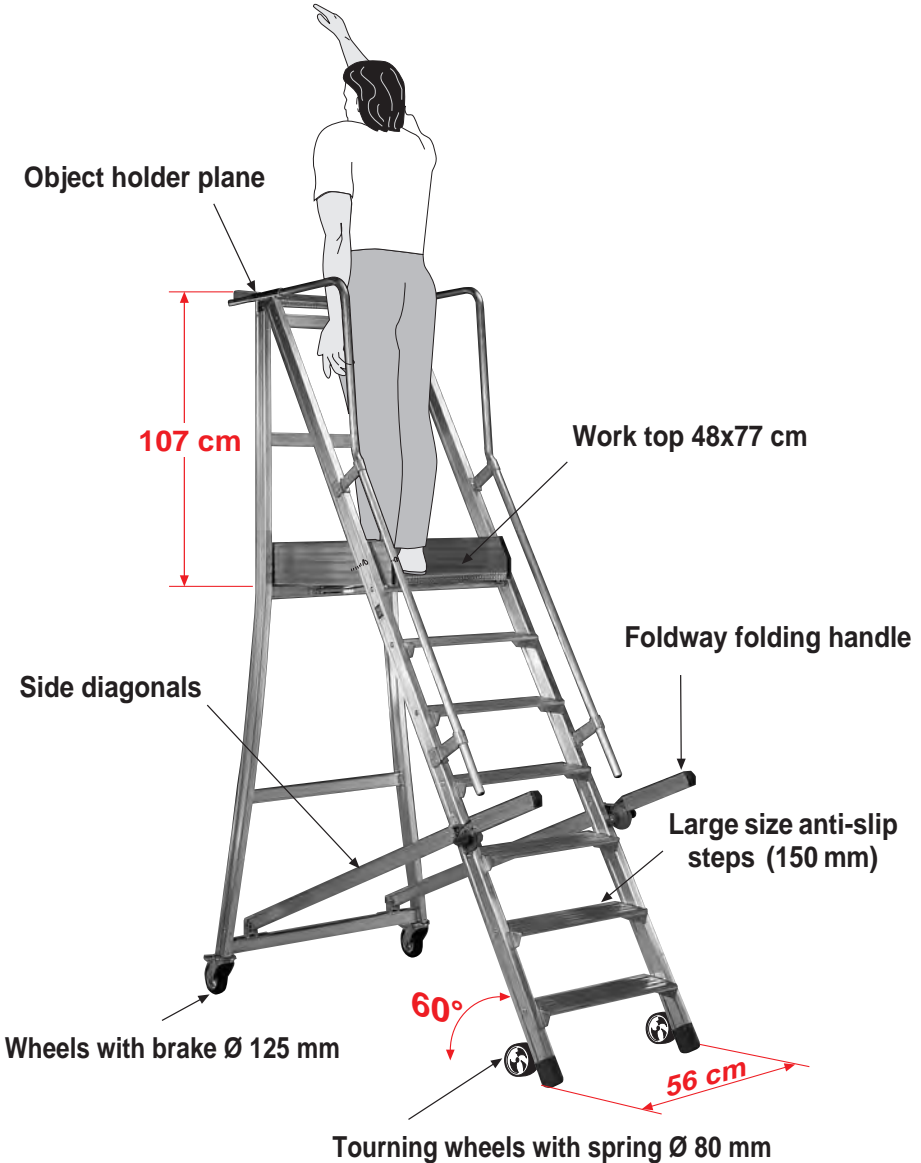



USER'S INSTRUCTION

Before use

- a) ensure that you are fit enough to use a ladder. Certain medical conditions or medication, alcohol or drug abuse could make the ladder use unsafe;
- b) when transporting ladders on roof bars or in a truck, ensure they are suitably placed to prevent damage;
- c) inspect the ladder after delivery and before first use to confirm condition and operation of all parts;
- d) visually check the ladder is not damaged and is safe to use at the start of each working day when the ladder is to be used;
- e) for professional users regular periodic inspection is required;
- f) ensure the ladder is suitable for the task;
- g) do not use a damaged ladder;
- h) remove any contamination from the ladder, such as wet paint, mud, oil or snow;
- i) before using a ladder at work a risk assessment should be carried out respecting the legislation in the country of use.

USING THE LADDER

- a) Do not exceed the maximum total load for the type of ladder.
- b) Do not overreach; user should keep their belt buckle (navel) inside the stiles and both feet on the same step/rung throughout the task;
- c) Do not use standing ladders for access to another level;
- d) Ladders should only be used for light work of short duration;
- e) Use non conductive ladders for unavoidable live electrical work;
- f) Do not use the ladder outside in adverse weather conditions, such as strong wind;
- g) Take precautions against children playing on the ladder;
- h) Secure doors (not fire exits) and windows where possible in the work area;
- i) Face the ladders when ascending and descending;
- j) Keep a secure grip on the ladder when ascending and descending;
- k) Do not use the ladder as a bridge;
- l) Wear suitable footwear when climbing a ladder;
- m) Avoid excessive side loadings e.g. drilling brick and concrete;
- n) Do not spend long periods on a ladder without regular breaks (tiredness is a risk);
- o) Equipment carried while using a ladder should be light and easy to handle;
- p) Avoid work that imposes a sideways load on standing ladders, such as side-on drilling through solid materials (e.g. brick or concrete)
- q) Maintain a handhold whilst working from a ladder or take additional safety precautions if you cannot;

POSITIONING AND ERECTING THE LADDER

- a) ladder shall be erected at the correct position. Respect the complete opening of the ladder.
- b) Locking devices, if fitted, shall be fully secured before use;
- c) Ladder shall be on a even, level and unmoveable base;
- d) Ladder shall never be repositioned from above;
- e) When positioning the ladder take into account risk of collision with the ladder e.g. from pedestrians, vehicles or doors. Secure doors (not fire exists) and windows where possible in the work area;
- f) Identify any electrical risks in the work area, such as overhead lines or other exposed electrical equipment;
- g) Ladder shall be stood on its feet, not the rungs or steps;
- h) Ladders shall not be positioned on slippery surfaces (such as ice, shiny surfaces or significantly contaminated solid surfaces) unless additional effective measures are taken to prevent the ladder slipping or ensuring contaminated surfaces are sufficiently clean.

REPAIR, MAINTENANCE AND STORAGE

Repairs and maintenance shall be carried out by a competent person and be in accordance with the producer's instructions.

Place the ladder far from source of warmth too low or too high; protect them from dust and bad weather.

The dirty sediments caused by the use of the ladder can be remove with water.

GUARANTEE

CASTIGLIA has a 2 year guarantee production defects. *The manufacturer disclaims all responsibility in case of:*

- use of parts and/or elements different from the original ones.
- use of the ladder in unmentioned conditions
- bad or lacking maintenance of parts

furthermore:

- The guarantee is void if it is not possible to go back to the manufacturing date (illegibility or lack of the marking of date).
- The guarantee doesn't cover those parts subject to wear and also those elements changed or repaired by unauthorized people and so they aren't the equivalent of authentic components.
- The guarantee is limited to the faulty parts recognized by the manufacturer.



ASSEMBLING AND DISASSEMBLING

INTRODUCTION: The assembling and disassembling need at least two people.

SEQUENCE OF OPERATIONS FOR THE ASSEMBLING:

A) Starting from the “closed” position (picture 1), open the platform putting the work top in a horizontal position (picture 2)

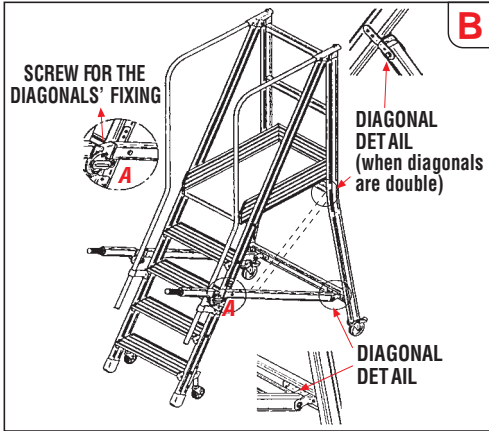
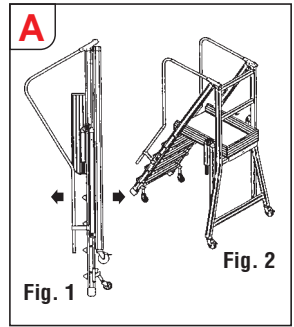

B) Secure the side diagonals with the screws placed on the standards.

C) Thanks to the hand-wheel, block the work top (detail B). Continue the assembling plugging the object holder plane and fixing it with the hand-wheels (detail A)

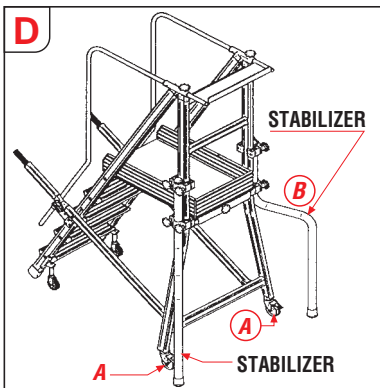
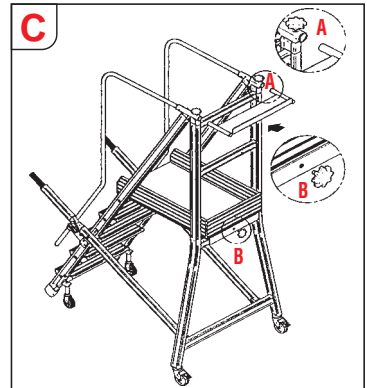

D) Before using the platform block the brake of the front wheels (detail A). Assemble the stabilizers where they are required by the norm (detail B) and block it firmly through the hand-wheels.

E) When you climb and get down off it's necessary to watch the platform. **Never turn back on it.**

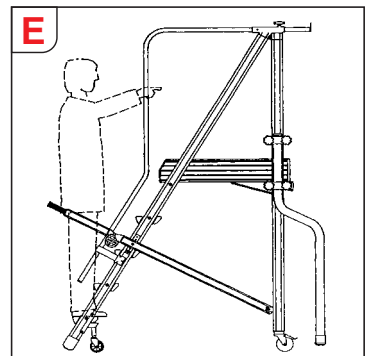



MODE D'EMPLOI ET ENTRETIEN

Ce document doit toujours accompagner la plate-forme; il faut l'exhiber en cas de contrôle de la part des organes préposés.

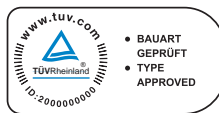

CERTIFICAT DE CONFORMITÉ

FACAL déclare que **CASTIGLIA** est construite conformément à la **Norme Européenne EN 131-1 / 2 / 3**.

Les essais ont été exécutés par:

Référence
certificat n.
6001378502

IDENTIFICATION DES PARTIES

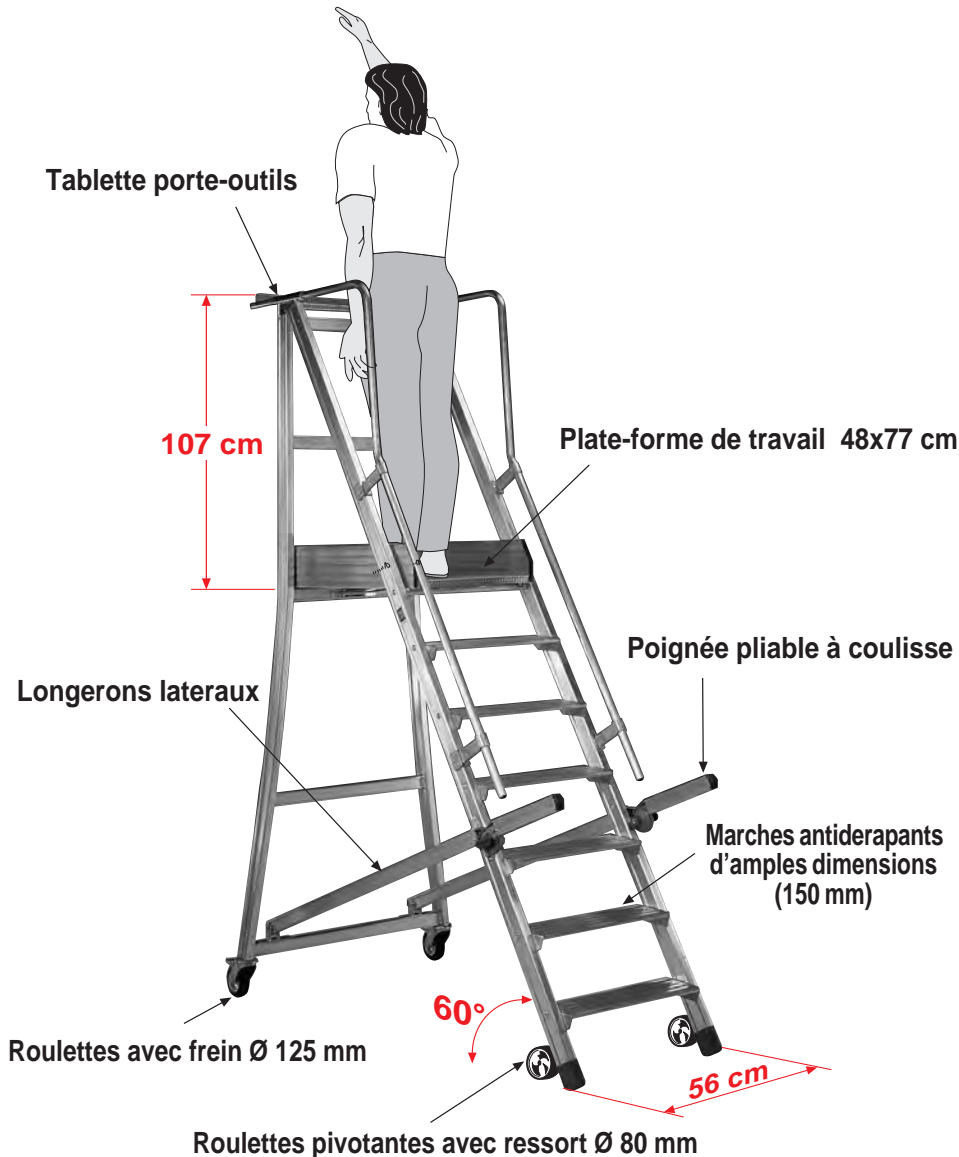



INSTRUCTIONS POUR L'UTILISATEUR

- a) Assurez-vous d'être suffisamment capable d'utiliser l'échelle. Quelques conditions médicales comme l'usage de médicaments et l'abus de l'alcool ou drogues peuvent rendre dangereux l'utilisation de l'échelle.
- b) Lorsque on transport les échelles sur porte-bagages ou camion, assurez-vous que elles soient positionnées correctement pour éviter éventuels dommages.
- c) Contrôlez les échelle après la livraison et avant de l'utiliser, en vérifiant la bonne condition et le correct fonctionnement de toutes les parties.
- d) Chaque fois que on utilise l'échelle contrôlez que elle ne soit pas endommagée et que elle soit sûr pour l'utilisation.
- e) On demande l'inspection périodique de l'échelle pour les utilisateurs professionnel
- f) Assurez-vous que l'échelle soit indiquée pour le travail que elle doit faire.
- g) N'utilisez pas une échelle endommagée.
- h) Enlevez de l'échelle toutes les contaminations comme peinture mouillée, boue, ouïl ou neige
- i) Avant d'utiliser l'échelle il faut effectuer une évaluation des risques selon les normes en vigueur dans le pays d'utilisation de l'échelle.

UTILISATION DE L'ÉCHELLE

- a) Il ne faut pas dépasser la charge maximum de l'échelle.
- b) Il ne faut pas dépasser l'hauteur permise. L'utilisateur doit maintenir le bassin entre la fin des montants et pendant le déroulement du travail les pieds doivent être positionnés sur la même marche.
- c) Ne utilisez pas les escabeaux pour accéder a un autre niveau.
- d) Les échelles doivent être utilisée pour un travail léger et bref.
- e) Il faut utiliser les échelles a isolation électrique pour le travail au contact de l'électricité.
- f) Ne pas utiliser l'échelle dehors pendant conditions atmosphériques hostiles comme pour exemple en présence de vent.
- g) Faites attention que les enfants ne jouent pas sur l'échelle.
- h) Fixez les portes (pas les sortie d'urgence) et les fenêtres, où possible, dans la zone de travail.
- i) Quand vous sortez et descendes de l'échelle, ne tournez jamais le dos à l'échelle même.
- j) Tenez vous bien à l'échelle quand vous sortez et descendez.
- k) N'utilisez jamais l'échelle à la manière de pont.
- l) Portez des chaussure appropriées quand vous sortez.
- m) Évitez des charges excessives latéraux comme pour exemple le forage de briques et bétons.
- n) Ne stationnez pas longtemps sur l'échelle sans faire des pauses (la fatigue peut être un risque)
- o) Chaque outil utilisé pendant l'utilisation de l'échelle doit être léger et maniable.
- p) Évitez les travaux que demandent charges latéraux pendant l'utilisation de l'échelle comme pour exemple le forage des matériaux durs (briques et bétons).
- q) Tenez vous bien à l'échelle pendant on travaux ou prendre plusieurs précautions.

MISE EN PLACE ET MONTAGE DE L'ÉCHELLE

- a) l'échelle doit être montée correctement; respectez la complète ouverture.
- b) Si l'échelle est équipée des dispositifs spéciaux, il faut assurer de les bloquer avant l'utilisation
- c) L'échelle doit être positionnée sur une surface uniforme et stable.
- d) L'échelle ne doit être jamais repositionnée quand la personne est dessus.
- e) Quand on dispose l'échelle assurez de ne pas heurter piétons, véhicules ou portes. Fixez les portes (pas les sortie d'urgence) et fenêtres, où possible, dans la zone de travail.
- f) Estimez les éventuelles risques électriques dans la zone de travail comme pour exemple câbles ou appareils électriques.
- g) L'échelle doit appuyer sur ses patins et pas sur des autres marches.
- h) L'échelle ne doit pas être appuyée sur surfaces glissantes (comme pour exemple glace ou surface luisantes) sans avoir pris avant les mesures nécessaires pour éviter le glissement.

RÉPARATION, ENTRETIEN ET EMMAGASINAGE

Les réparations et entretiens doivent être effectuées par des personnes compétentes et il faut suivre les indications du producteur.

Disposez l'échelle loin de sources de chaleur très bas ou très haut; protégez l'échelle de poussière et intempéries.

Les dépôts de saleté provoqués par l'utilisation, peuvent être ôtés avec de l'eau, ou de la pâte pour le nettoyage.

GARANTIE

CASTIGLIA est garanti pendant 2 ans contre les défauts de fabrication. *Le fabricant décline toute responsabilité en cas de:*

- usage de parties et/ou de composants différents de ceux originaux.
- emploi dans des conditions non prévues.
- mauvais ou insuffisant entretien des composants.

En outre

- la garantie s'annule automatiquement s'il n'est pas possible de remonter à la date de fabrication (absence ou impossibilité de lecture du marquage)
- la garantie ne s'applique pas aux parties soumises à l'usure par l'utilisation ni à des composants modifiés, transformés, réparés par d'autres personnes, ou de toute façon qui ne correspondent pas aux origines.
- la garantie est limité aux éléments reconnus comme défectueux par le constructeur.
- le fabricant décline toute responsabilité en cas d'utilisation de composants différents de ceux originaux.



MONTAGE ET DEMONTAGE

Pour le montage et démontage il faut au **moins 2 personnes**.

SERIE D'OPERATIONS POUR LE MONTAGE:

A) En partant de la position « fermée » (image 1) ouvrir l'échelle en mettant la plateforme en position horizontale (image 2)

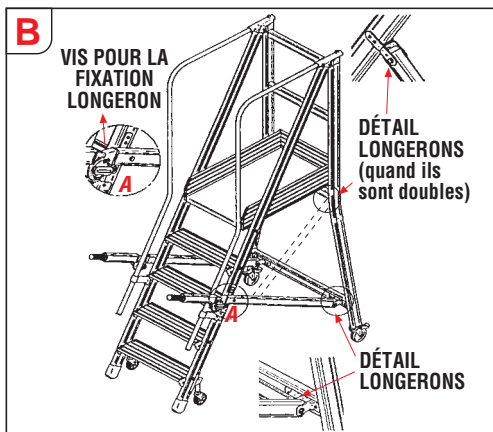
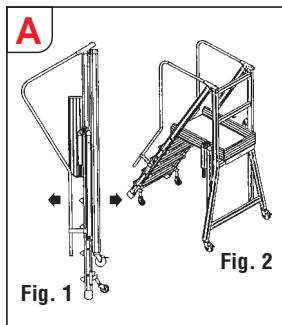

B) Assurer les longerons latéraux avec les vis placées sur les montants

C) Bloquer la plate-forme avec le volant (B). Poursuivre le montage en insérant la tablette porte-outils et la fixer en utilisant les volants (A)

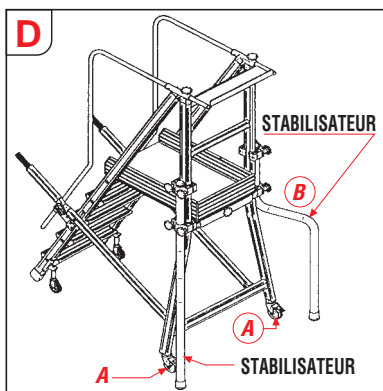
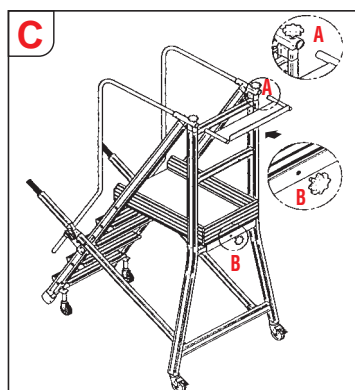

D) Avant d'utiliser la plate-forme bloquer les roulettes antérieures (détail A). Monter les stabilisateurs où est nécessaire selon la norme adoptée (détail B), en les bloquant avec les volants donnés.

E) Pendant la montée et la descente maintenir la position «face à la plate-forme» comme indiqué dans la figure. **Ne jamais tourner le dos à la plate-forme.**

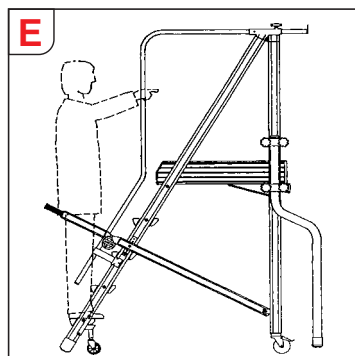



VOR DEM GEBRAUCH DER LEITER

- a) Versichern Sie sich in der Lage die Leiter genügend zu benutzen sein. Bestimmte gesundheitliche Gegebenheiten, wie z.B. die Einnahme der Medikamente und Alkohol-Drogenmissbrauch, können die Leiterbenutzung unsicher machen.
- b) Beim Transport von Leitern auf Dachträgern oder in einem LKW zur Verhinderung von Schäden sicherstellen, dass sie auf angemessene Weise befestigt/angebracht sind.
- c) Nach der Lieferung prüfen Sie die Leiter vor der ersten Benutzung um den Zustand und die Funktion aller Teile festzustellen.
- d) Sichtprüfung der Leiter auf Beschädigung und sichere Benutzung zu Beginn jedes Arbeitstages, an dem die Leiter benutzt werden muss.
- e) Für den gewerbliche Benutzer ist eine regelmäßige Überprüfung erforderlich.
- f) Sicherstellen dass die Leiter für den jeweiligen Einsatz geeignet ist.
- g) Benutzen Sie keine beschädigte Leiter.
- h) Alle Vereinigungen an der Leiter beseitigen z.B. nasse Farbe, Schlamm, Öl und Schnee.
- i) Vor der Benutzung der Leiter bei der Arbeit muss eine Risikobewertung unter Berücksichtigung der Rechtsvorschriften im Land der Benutzung durchgeführt werden.

BENUTZUNG DER LEITER

- a) Überschreiten Sie nicht die maximale Nutzlast der jeweiligen Leiterart.
- b) Nicht zu weit hinauslehnen. Benutzer muss ihre Gürtelschnalle (den Nabel) zwischen den Holmen halten und mit beiden Füßen auf derselben Stufe/Sprosse stehen.
- c) Stehleitern nicht zum Aufsteigen auf eine andere Ebene benutzen.
- d) Die Leiter müssen für eine leichte Arbeit und von kurzer Dauer benutzt werden.
- e) Für unvermeidbare Arbeiten unter elektrischer Spannung nicht leitende Leitern benutzen.
- f) Die Leiter nicht im Freien bei ungünstigen Wetterbedingungen wie z.B. starkem Wind benutzen.
- g) Passen Sie auf dass die Kinder auf die Leiter nicht spielen.
- h) Machen Sie Türen (aber kein Notausgang) und Fenster in der Arbeitsbereich fest.
- i) Mit dem Gesicht zur Leiter aufsteigen absteigen
- j) Beim Aufsteigen und Absteigen an der Leiter gut festhalten.
- k) Benutzen Sie nicht die Leiter als Überbrückung.
- l) Beim Aufsteigen auf die Leiter geeignete Schuhe tragen
- m) Übermäßige seitliche Belastungen vermeiden, z.B. Bohren in Mauerwerk und Beton.
- n) Nicht zu lange ohne regelmäßige Unterbrechungen auf der Leiter bleiben (Müdigkeit ist eine Gefahr).
- o) Steigen auf die Leiter mit leichte und handliche Werkzeuge.
- p) Arbeiten, die eine seitliche Belastung bei Stehleitern bewirken, z.B. seitliches Bohren durch feste Werkstoffe (z.B. Mauerwerk oder Beton), vermeiden.
- q) Beim Arbeiten auf einer Leiter mit einer Hand festhalten oder, falls dies nicht möglich ist, zusätzliche Sicherheitsvorkehrungen treffen.

IN STELLUNG BRINGEN UND AUFSTELLEN DER LEITER

- a) Die Leiter muss in der richtigen Aufstellposition aufgestellt werden. Beachten Sie die vollständiges Öffnen einer Stehleiter.
- b) Sperrrichtungen, sofern angebracht, müssen von der Benutzung vollständig gesichert werden.
- c) Die Leiter muss auf einem ebenen, waagerechten und unbeweglichen Untergrund stehen.
- d) Eine Anlegeleiter muss gegen eine ebene, feste Fläche gelehnt und vor der Benutzung gesichert werden, z.B. durch eine Befestigung oder Verwendung einer geeigneten Einrichtungen zur Sicherstellung der Standfestigkeit.
- e) Wenn die Leiter in Stellung gebracht wird, ist auf das Risiko einer Kollision zu achten, z.B. mit Fußgänger, Fahrzeugen und Türen. Türen (jedoch nicht Notausgänge) und Fenster im Arbeitsbereich verriegeln, falls möglich.
- f) Alle durch elektrische Betriebsmittel im Arbeitsbereich gegebenen Risiken feststellen, z.B. Hochspannungs-Freileitungen oder andere freiliegende elektrische Betriebsmittel.
- g) Die Leiter muss auf ihre Füße gestellt werden, nicht auf die Sprossen bzw Stufen.
- h) Die Leiter muss nicht auf rutschige Oberfläche gestellt werden wie z.B. Eis oder glänzender Fußboden sofern nicht durch zusätzliche Maßnahmen verhindert wird, dass die Leiter rutscht oder das die verunreinigten Stellen ausreichend sauber sind.

REPARATUR, WARTUNG UND LAGERUNG

Reparaturen und Wartungsarbeiten an der Leiter müssen von einer sachkundigen Person und den Anleitungen des Herstellers entsprechend durchgeführt werden. Legen die Leiter fern von Wärmequelle zu niedrig oder zu hoch zurück; schützen die Leiter gegen Staub oder Wetterunbilden. Wegen der Benutzung können die eventuelle Schmutzlagerung mit Wasser oder mit andere Substanze für die Reinigung weggeschafft werden.

GARANTIE

Die Stehleiter **CASTIGLIA** hat 2 Jahre Garantie gegen alle Herstellungsfehlern. *Der Erzeuger lehnt jede Verantwortung ab wenn:*

- es gibt die Benutzung von Teile und/oder Komponente, die in den originale Elemente abweichen.
- es gibt die Benutzung der Leiter in Bedingungen nicht genannt
- es gibt eine schlechte und/oder mangelnde Wartung der Teile.

Außerdem:

- Die Garantie tritt automatisch außer Kraft wenn es auf dem Datum der Herstellung zurückgehen nicht möglich ist (und zwar die Markierung ist unleserlich).
- Die Garantie deckt nicht der Teile, die der Abnutzung untergelegen sind. Die selbe Sache wählt für die Komponenten, die von andere Personen geändert, verwandelt oder repariert worden sind und zwar sie sind nicht Originale.
- Die Garantie beschränkt sich nur der Elemente, die von der Hersteller als fehlerhaft geschätzt werden.
- Der Hersteller lehnen jede Verantwortung ab wenn der Benutzer verschiedene Komponente (nicht Originale Teilen) benutzt.



MONTAGE UND ABMONTIERUNG

VORBEMERKUNG: Die Montage und Abmontierung brauchen mindestens 2 Leute.

FOLGE DER PHASEN DER MONTAGE:

A) Von der Position "geschlossen" (Bild. 1) öffnen Sie die Leiter und legen Sie der Arbeitsplattform (Bild. 2)

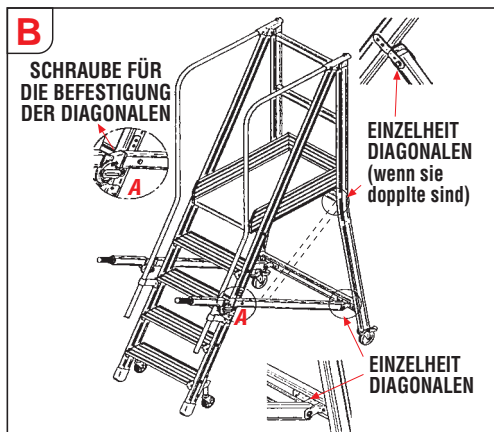

C) Blockieren Sie die Arbeitsplattform durch die Sperrvorrichtung (Einzelheit B). Dann setzen Sie die Montage beim Einstecken die Ablageschale fort. Und festen Sie sie durch die Sperrvorrichtungen. (Einzelheit A).

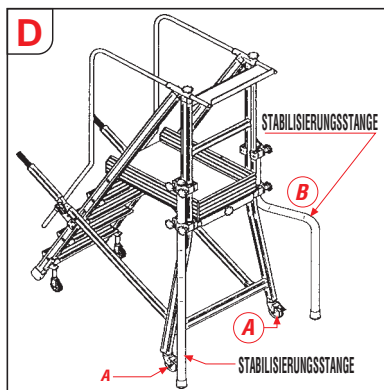

E) Mit dem Gesicht zur Leiter aufsteigen und absteigen (wie das Bild zeigt).
Wenden Sie nichts den Rücken der Leiter.

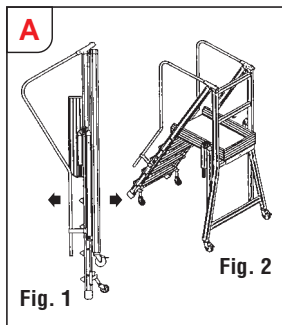

B) Festen Sie die seitliche Diagonale mit den Schraube, die auf den Holmen sind.

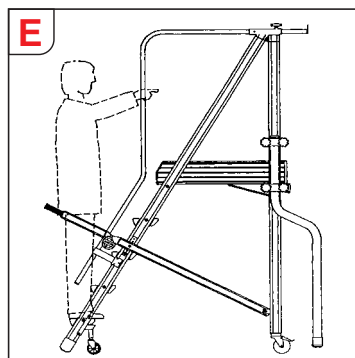
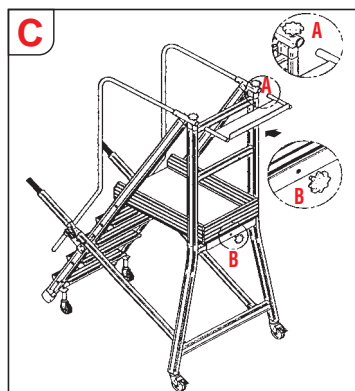



MANUAL DE USO E MANUTENÇÃO

(Este documento tem que acompanhar sempre o andaime com rodas e ser exibido em caso de controle por órgãos prepostos)

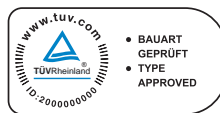

ATESTAÇÃO DE CONFORMIDADE

FACAL declara que a **CASTIGLIA** é construída em conformidade à Norma Europeia EN 131 1/2/3.

As verificações foram executados por:

Referencia
certidão n.
6001378502

IDENTIFICAÇÃO DAS COMPONENTES

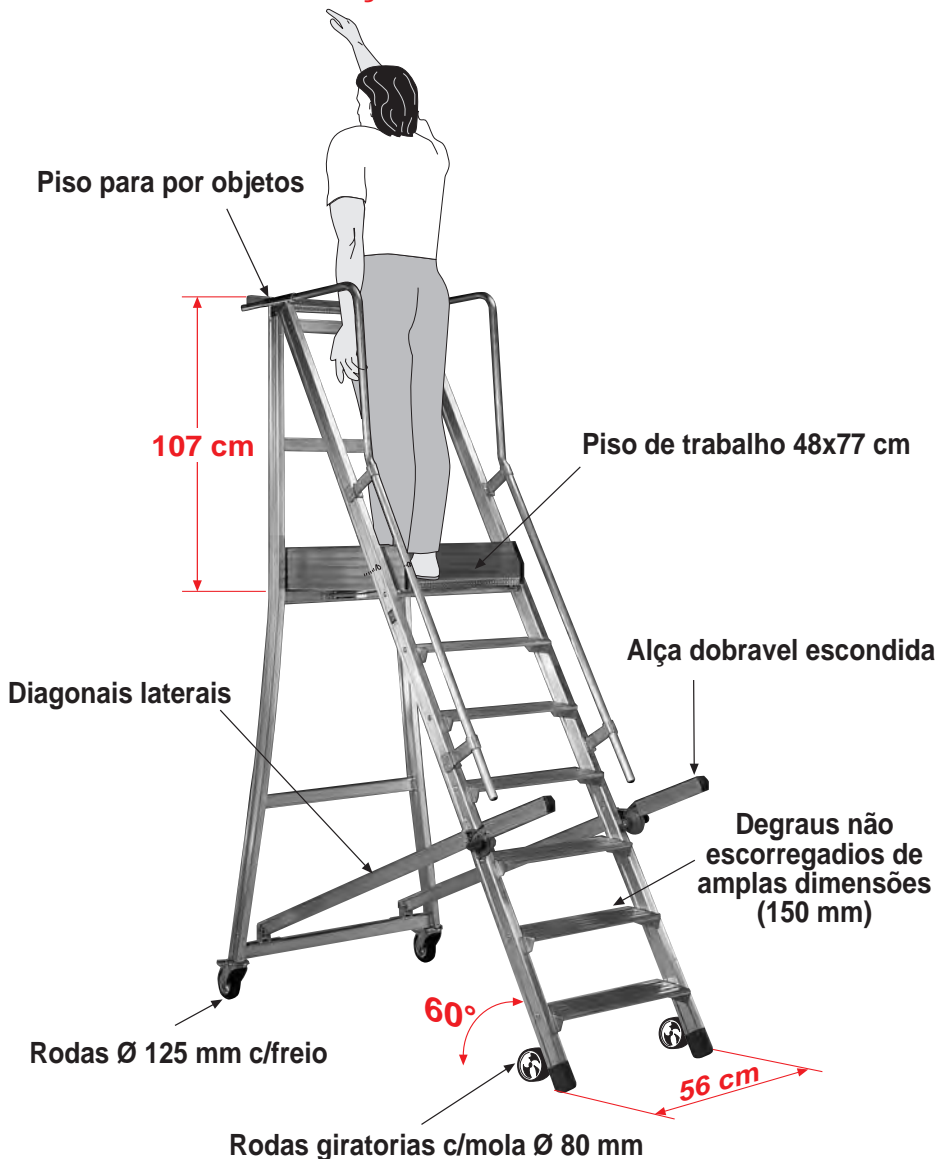



INSTRUÇÕES PARA O USUÁRIO COLOCAÇÃO E MONTAGEM DA ESCADA ANTES DA UTILIZAÇÃO

- a) Ter certeza de estar em condição de utilizar a escada. Algumas condições medicas, o uso de remedios e o abuso de alcol o drogas podem tornar inseguro o uso da escada.
 - b) Quando as escadas são transportadas acima de veículos ou em caminhões, controlar que sejam posicionadas corretamente, para evitar eventuais danos.
 - c) Controlar a escada depois da entrega e antes do uso, verificando a boa condição e o correto funcionamento de todas as partes
 - d) Cada vez que utiliza-se a escada, controlar visivamente que não seja danificada e que seja segura para a utilização
 - e) Para os usuarios profissionais é exigida a inspeção periodica da escada.
 - f) Verificar que a escada seja apta para o trabalho que tem que ser realizado.
 - g) Não usar uma escada danificada
 - h) Remover da escada qualquer contaminação como pintura molhada, lama, óleo ou neve.
 - i) Antes de usar a escada precisa efetuar uma valutação dos riscos em base às normas presentes no pais onde a escada está sendo utilizada.
- a) a escada tem que ser montada corretamente; respeitar a completa abertura das escadas dobradiças.
 - b) Se a escada for dotada de dispositivos especiais, bloqueos antes do uso.
 - c) A escada tem que ser colocada num lugar uniforme e estável
 - d) As escadas de apoio tem que ser apoiadas contra uma superficie regular e solida, e tem que ser seguradas antes do uso (amarradas ou com fixações adequadas).
 - e) A escada nunca deve ser reposicionada enquanto tem alguém em cima dela.
 - f) Enquanto posiciona-se a escada, cuidado para nao bater em pedestres, veículos, portas ou janelas.
 - g) Avaliar eventuais riscos elétricos presentes na area de trabalho como, por exemplo, fios suspensos ou aparelhos elétricos.
 - h) A escada tem que apoiar sim nos seus proprios pés, e não em degraus.
 - i) A escada nao pode ser posicionada em superficies escorregadias (gelo, superficies lucidas...) sem primeiro ter usado medidas adequadas para prevenir o escorregamento da mesma.

UTILIZAÇÃO DA ESCADA

- a) Não ultrapassar o alcance máximo da escada.
- b) Não ultrapassar a altura consentida. O usuário tem que manter a propria bacia entre o fim da extremidade da escada, e durante o trabalho ambos os pés tem que ser posicionados no mesmo degrau.
- c) Não use escadas dobradiças para acessar a um outro nivel.
- d) As escadas tem que ser usadas para trabalhos leves e de breve duração.
- e) Não usar a escada no exterior em condições atmosfericas adversas, como em presença de vento forte.
- f) Cuidado para as crianças não brincarem na escada.
- g) Fixar portas (não as saídas de emergência) e janelas onde possível na area de trabalho.
- h) Nunca vire na subida ou na descida da escada.
- i) Segure-se bem na escada, na subida e na descida.
- j) Não usar a escada como ponte.
- k) Por sapatos adequados para subir a escada.
- l) Não parar longos periodos na escada sem pausas (o cansaço pode ser um fator de risco).
- m) As escadas de apoio usadas para acessar a niveis superiores tem que ultrapassar de pelo menos 1 m. o ponto onde se deseja acessar.
- n) Toda ferramenta utilizada enquanto usa-se a escada tem que ser leve e manejável.
- o) Evitar os trabalhos que requerem cargas laterais enquanto na escada, como por exemplo a perfuração de materiais duros (tijolos e betão).
- p) Segurar-se firme na escada enquanto se trabalha, ou tomar ultteriores precauções.

REPARAÇÃO, MANUTENÇÃO E ARMAZENAGEM

As reparações e as manutenções tem que ser efetuadas por pessoas competentes, seguindo as instruções do fabricante.

Repór a escada longe de fontes de calor baixas demais ou altas demais. Protege-la da poeira e das intempérias. A sujeira causada pelo uso pode ser removida com agua e produtos de limpeza.

GARANTIA

CASTIGLIA è garantida 2 anos contra todos os defeitos de fabricação. *O fabricante declina toda responsabilidade em caso de:*

- utilização de partes e/ou componentes diferentes dos originais
- emprego em condições não previstas
- ruim e/ou carente manutenção dos componentes

Além disso:

- a garantia decai automaticamente se não è possível remontar à data de fabricação (marcação ilegível)
- a garantia não aplicase às partes sujeitas à usura de utilização, e nem a componentes modificados, transformados, reparados por terceiros ou de qualquer maneira não correspondentes à origem.
- a garantia è limitada aos elementos reconhecidos como defeituosos pelo fabricante.
- O fabricante rejeita toda responsabilidade em caso de utilização de componentes diferentes dos originais.



MONTAGEM E DESMONTAGEM

PREMISSA: Para a montagem e a desmontagem precisa de pelo menos n°2 pessoas.

SEQUENCIA DAS OPERAÇÕES PARA A MONTAGEM:

A) Da posição de “tudo fechado” (fig. 1) abrir a escada colocando em posição o piso.

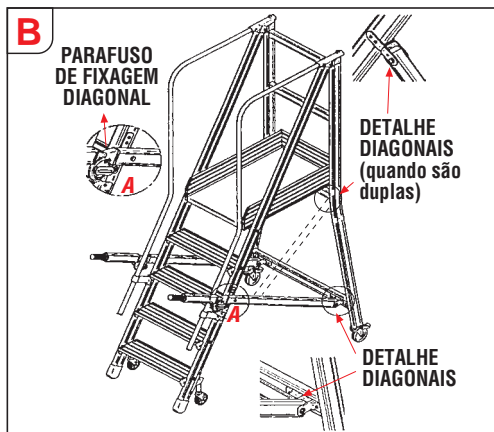
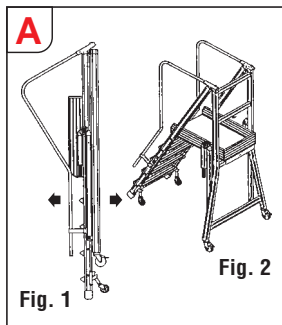

B) Fixar as diagonais laterais com os parafusos em dotação, colocadas nos montantes.

C) Bloquear o piso com a relativa peça (detalhe B), prosseguir a montagem inserindo a pequena bacia porta objetos e fixa-la utilizando as peças em dotação (detalhe A)

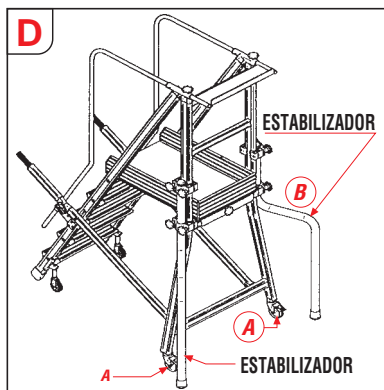
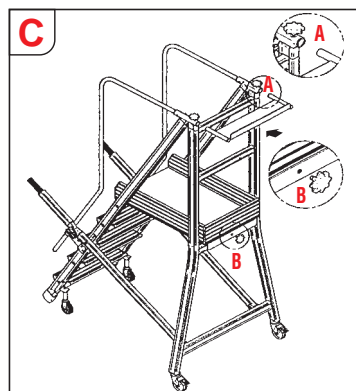

D) Antes de utilizar a escada bloquear o frieo das rodas anteriores (detalhe A), montar os estabilizadores quando pedino para a normativa adotada (detalhe B), bloqueando-os firme com os grampos em dotação.

E) Na subida e na descida, manter absolutamente a posição “frente à escada” como indicado na figura. **Nunca virar as costas à escada.**

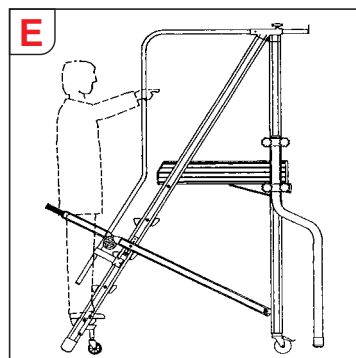



GEBRUIKSAANWIJZING EN ONDERHOUD

Dit document moet altijd de steiger vergezellen en getoond worden in geval van controle door bevoegde organen.

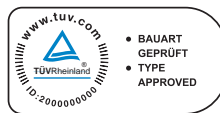

BEWIJS VAN NAKOMING

FACAL verklaart dat de **CASTIGLIA** geconstrueerd is in nakoming van de Europese Norm EN 131 1/2/3.

Verwijzing naar
certificaat n.
6001378502

IDENTIFICATIE VAN DE COMPONENTEN

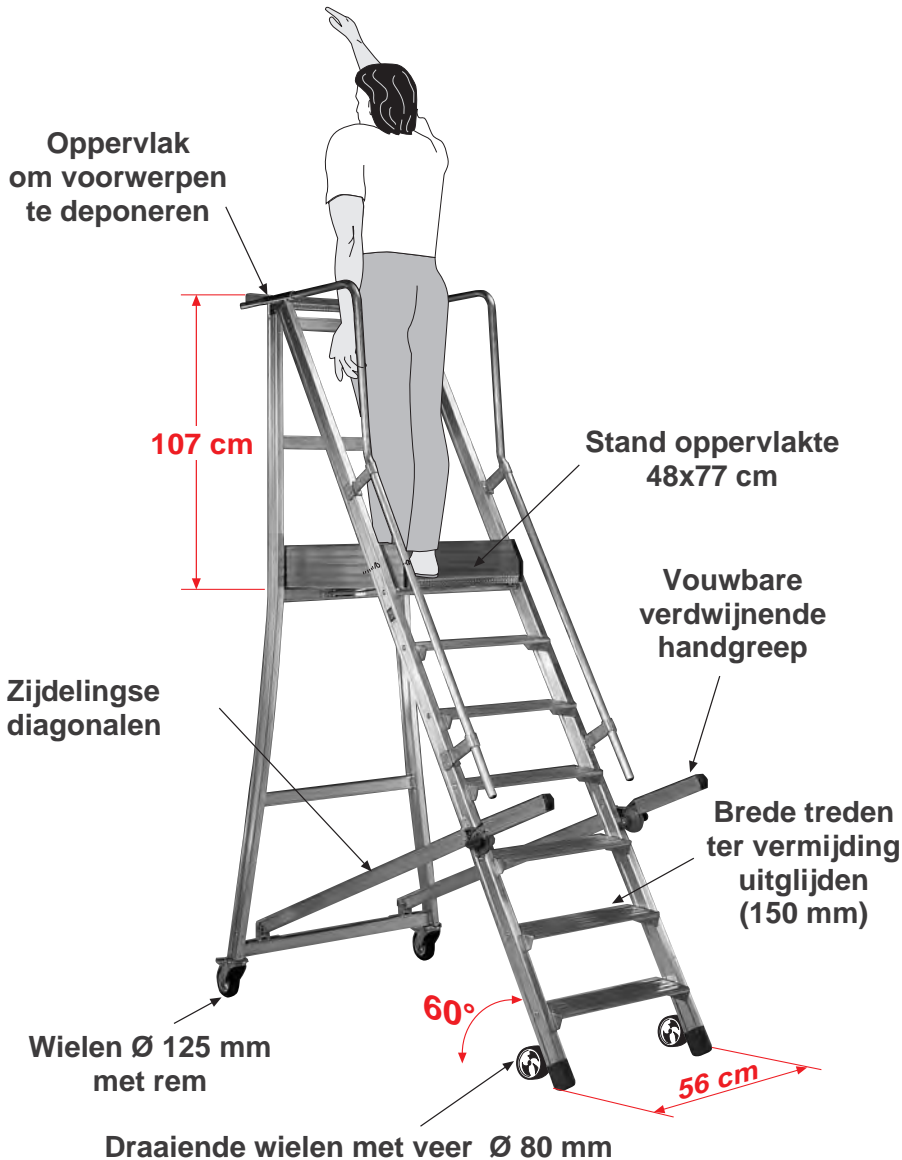



GEBRUIKSINSTRUCTIES

Alvorens gebruik

- a) Zeker zijn dat men in staat is de trap te gebruiken. Sommige medische condities, het gebruik van medicijnen en misbruik van alcohol of verdovende middelen, kunnen het gebruik van de trap onzeker maken.
- b) Tidend vervoer van de trappen op imperiaal of vrachtwagen, vaststellen dat ze correct geplaatst zijn ten einde eventuele schade te vermijden.
- c) De trap na aflevering en voor het gebruik controleren, en goede conditie en correct functioneren van alle delen vaststellen.
- d) Bij elk gebruik van de trap controleren dat hij niet beschadigd en veilig voor het gebruik is.
- e) Voor professionele gebruikers wordt periodieke inspectie van de trap verzocht.
- f) Zich ervan verzekeren dat de trap geschikt is voor het uit te voeren werk.
- g) Beschadigde trap niet gebruiken
- h) Elke vervuiling van de trap, zoals natte verf, modder, olie of sneeuw verwijderen.
- i) Alvorens de trap te gebruiken, risico's inschatten op basis van de geldende normen in het land waar de trap gebruikt wordt.

GEBRUIK VAN DE TRAP

- a) De maximale draagwijdte van de trap niet overtreffen.
- b) De toegestane hoogte niet overtreffen. De gebruiker moet zijn bekken binnen de staanders van de trap houden en gedurende uitvoering van het werk moeten beide voeten op dezelfde trede staan.
- c) Geen vouwtrappen gebruiken om een ander niveau te bereiken.
- d) De trappen moeten gebruikt worden voor licht werk van korte duur.
- e) Electrisch geïsoleerde trappen te gebruiken voor werkzaamheden in contact met stroom.
- f) De trap niet buiten gebruiken in slechte weersomstandigheden zoals bij sterke wind.
- g) Opletten dat kinderen niet op de trap spelen.
- h) Deuren en ramen in de werkzone vastzetten waar mogelijk (geen nooduitgangen).
- i) Zich nooit omdraaien op de trap gedurende stijgen of dalen.
- j) De trap stevig vasthouden tijdens stijgen of dalen.
- k) Trap niet als brug gebruiken.
- l) Toepasselijke schoeisel dragen tijdens stijgen of dalen.
- m) Overdreven zijdelingse belasting vermijden zoals bv. het boren van bakstenen en cement.
- n) Niet lang op de trap blijven staan zonder pauze (vermoeidheid kan een risico zijn)
- o) De aanleuntrappen die gebruikt worden om hogere niveaus te bereiken moeten minstens 1 m uitsteken boven het te bereiken punt.
- p) Elk werktuig dat gebruikt wordt tijdens beklimming van

de trap moet licht en handteerbaar zijn.

- q) Werkzaamheden die zijdelingse belasting vereisen terwijl men zich op de trap bevindt, zoals boren van harde materialen (bakstenen en cement) vermijden.
- r) Zich stevig vasthouden aan de trap tijdens het werk ofwel verdere voorzieningen treffen.

PLAATSING EN MONTAGE VAN DE TRAP

- a) De trap moet correct gemonteerd worden; de totale opening van de vouw trap respecteren.
- b) De trap moet geplaatst worden op een vlakke en zekere oppervlakte.
- c) De trap moet nooit verplaatst worden als men er op staat.
- d) Bij plaatsing van de trap zeker zijn geen voetgangers, voertuigen of deuren te raken. Deuren (geen nooduitgangen) en ramen in de werkzone vastzetten waar mogelijk.
- e) Rekening houden met eventuele electriciteitsrisico's in de werkzone zoals bv. hangende kabels of elektrische apparate.
- f) De trap moet op zijn eigen poten staan en niet op treden.
- g) De trap moet niet op gladde oppervlakten geplaatst worden (ijs, glanzende oppervlakten...) zonder eerst de nodige maatregelen getroffen te hebben ten einde uitglijden te voorkomen.

REPARATIE, ONDERHOUD EN OPSLAG

De reparaties en het onderhoud moeten door competente personen uitgevoerd worden volgens de instructies van de producent. De trap wegzetten ver verwijderd van warmtebronnen of te koude plaatsen. Beschermen tegen stof en slechte weersomstandigheden. Achtergebleven vuil veroorzaakt door gebruik kunnen worden verwijderd met water en schuurzeep.

GARANTIE

CASTIGLIA wordt 2 jaar gegarandeerd tegen fabricatie mankementen.

De fabrikant wijst alle verantwoording af in geval van:

- gebruik van niet originele delen of componenten
- gebruik onder niet voorziene condities.
- slecht of onvoldoend onderhoud van de componenten

Bovendien:

- vervalt de garantie automatisch indien het niet mogelijk is de fabricatie datum vast te stellen (ponsmerk of onleesbaarheid van het ponsmerk)
- de garantie is niet van toepassing op de delen die onderhevig zijn aan slijtage door gebruik, en op veranderde, getransformeerde, door derden gerepareerde componenten, die niet overeenkomen met de originele.
- De garantie is beperkt tot door de fabrikant defect erkende elementen.
- De fabrikant wijst elke verantwoording af in geval van gebruik van niet originele componenten.



MONTAGE EN DEMONTAGE

AANNEMEND DAT: Voor de montage en demontage minstens 2 personen nodig zijn.

VOLGORDE MONTAGE:

A) Beginnend van de positie “geheel gesloten” (fig. 1) de trap openen daarbij het stand oppervlak in horizontale positie zetten

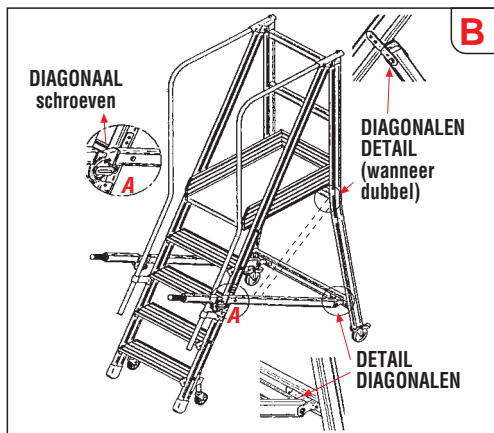

C) Stand oppervlak blokkeren met vleugelschroef (detail B), vervolgens het bakje voor voorwerpen monteren en vastzetten met gebruik van de geleverde vleugelschroeven (detail A)

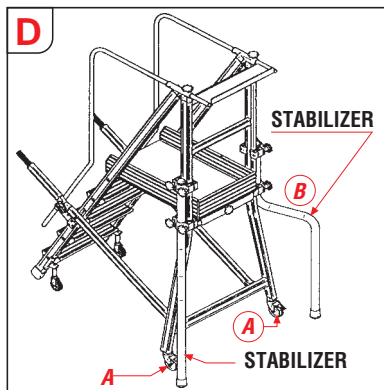
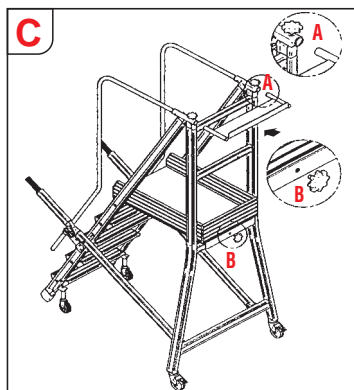

D) Alvorens de trap te gebruiken, de rem van de voorste wielen blokkeren (detail A), de stabilisatoren monteren waar vereist door de geldende norm (detail B), en stevig blokkeren met geleverde klemmen.

E) Gedurende stijgen en dalen is het verplicht de positie “gezicht naar de trap” te behouden zoals aangetoond in de figuur.

Nooit de rug naar de trap keren

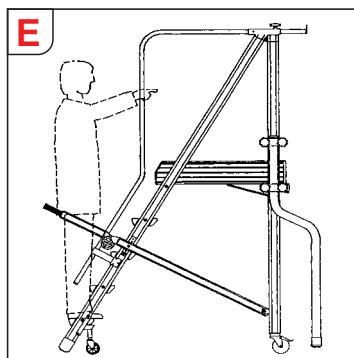

SCALA A CASTELLO IN ALLUMINIO

CASTIGLIA

... La Sicurezza per tradizione

 È COSTRUITA IN CONFORMITÀ ALLE NORME:

EN 131 - EUROPEAN NORM

La norma EN 131 si applica alle scale portatili. Non si applica alle scale ad uso specifico. Tutte le scale a norma EN 131 sono determinate per un carico statico verticale massimo di kg 150 nella posizione di utilizzazione. Le scale sono destinate ad essere utilizzate da una sola persona alla volta.

 IT'S MANUFACTURED IN COMPLIANCE WITH THE

EN 131 – EUROPEAN NORM

The norm EN 131 applies to the ladders. It doesn't apply to the ladders for a specific use. According to the norm the ladders can bear a static vertical loading of 150 kg. Only one person can climb the ladder at a time.

 EST CONSTRuite CONFORMEMENT AUX NORMES:

EN 131 – NORME EUROPEENNE

La norme EN 131 s'applique aux échelles. Elle ne s'applique pas aux échelles à usage spécifique. Toutes les échelles avec la norme EN 131 sont adaptées pour une charge statique verticale de maximum 150 kg dans la position d'utilisation. Les échelles sont destinées à être utilisées par une seule personne à la fois.

 SIE IST NORM EN 131 GEMÄß HERGESTELLT

EN 131 – EUROPÄISCHE NORM

Die europäische Norma EN 131 wendet sich die tragbare Leiter an. Sie wendet sich nicht die Leiter mit spezifische Benutzung an. Gemäß Norm EN 131 werden alle Leiter an eine maximale statische-vertikale Tragfähigkeit von 150 kg bestimmt, während sie benutzt werden. Nur ein Person nach dem anderen kann die Leiter benutzen.

 A ESCADA È CONSTRUIDA EM CONFORMIDADE À NORMA EUROPEA

EN 131 – EUROPEAN NORM

A norma 131 aplica-se às escadas portateis. Não aplica-se às escadas de uso específico. Todas as escadas à norma EN 131 são determinadas para uma carga estática vertical máxima de 150 quilos na posição de utilização. As escadas são destinadas a ser utilizadas por uma pessoa só de cada vez.

 DE TRAP GECONSTRUEERD IS IN NAKOMING VAN DE NORM 131

EN 131 – NORME EUROPEENNE

De norm EN 131 is van toepassing op de draagbare trappen en niet op de trappen voor specifiek gebruik. Alle trappen met norm EN131 zijn bepaald voor max. verticale belasting van 150 kg in de gebruikspositie. De trappen zijn bestemd voor gebruik door één person.

COD-015 - 11-2010