

DOPPIA SCALA **ESCABEAU DOUBLE ACCES**
DOUBLE STEP LADDER **BEIDSEITIGE LEITER**

“DUPLA”

...Evoluzione Professionale



Scala professionale in alluminio a doppia salita **Professionnelle escabeau en aluminium à double accès**
 Double slope alum professional stepladder **Professionnelle beidseitige Aluminiumleiter**



Cerniera in fusione di alluminio
 Alum pressure die-casting hinge
 Articulation en fonte d'aluminium
 Aluminiumausschmelzung
 Scharniere

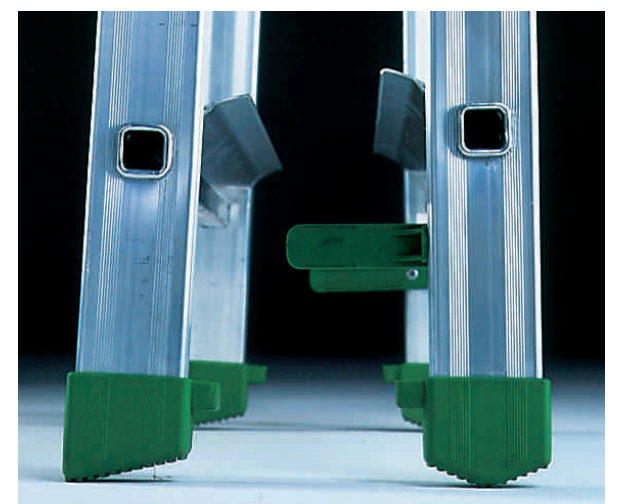
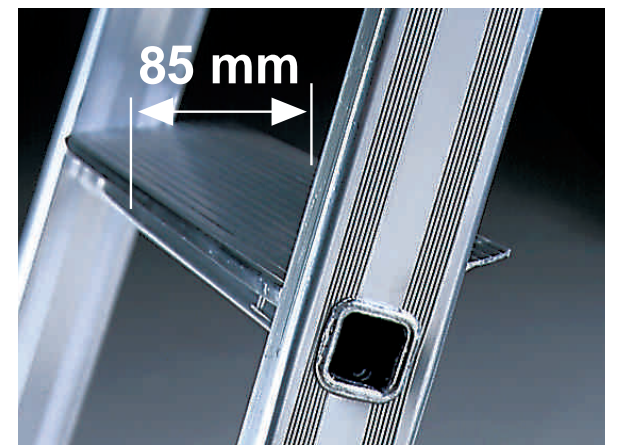

DOCUMENTO DA CONSERVARE ED ESIBIRE IN CASO DI CONTROLLO.
THIS DOCUMENT MUST BE KEPT WITH CARE AND IN CASE OF
CONTROL MUST BE SHOWN.
CE DOCUMENT DOIT ETRE CONSERVÉ ET EN CAS DE
CONTROLE IL FAUT LE MONTRER.
DIESES DOKUMENT MUSS DAS PRODUKT IMMER BEILEGEN
UND IM FALL EINER KONTROLLE MUSS ES GEZEIGT WERDEN.

ITALY **SUL RETRO: MANUALE**
D'USO E MANUTENZIONE

UK **ON THE BACK: USE AND**
MAINTENANCE HANDBOOK

FRANCE **SUR LE REVERSE: MODE**
D'EMPLOI ET ENTRETIEN

GERMANY **AUF DER RÜCKSEITE: GEBRAUCHS-**
UND WARTUNGSHANDBUCH

CARICO MASSIMO
MAXIMUM LOADING
CHARGE MAXIMUM
TRAGFÄHIGKEIT

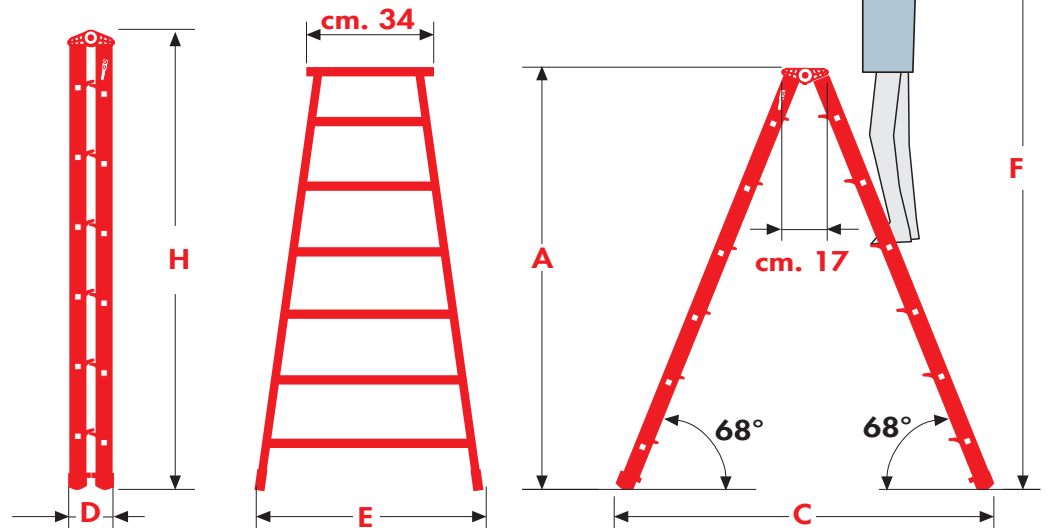

CODE	≠	A (cm)	C (cm)	D (cm)	E (cm)	F (cm)	H (cm)	Kg	VOLUME (m ³)	EAN CODE
D-5	5 + pianetto	130	113	15,5	50,0	255	141	7,8	0,100	
D-6	6 + pianetto	154	125	15,5	53,5	280	166	9,0	0,123	
D-7	7 + pianetto	176	144	15,5	56,0	300	190	10,4	0,145	
D-8	8 + pianetto	199	169	15,5	59,5	325	215	11,8	0,170	
D-9	9 + pianetto	223	184	15,5	62,0	350	241	13,6	0,197	
D-10	10 + pianetto	249	197	15,5	65,5	375	295	14,8	0,249	
D-12	12 + pianetto	297	220	15,5	72,0	425	315	17,8	0,284	

MANUALI: HANDBOOK: MANUEL: GEBRAUCHSEINWEISUNGEN: www.facalscale.it/manuali.htm

FACAL
... Le Scale Italiane

46045 MARMIROLO - Mantova - (Italy) - Zona Industriale
 Via G. Di Vittorio, 42 - Tel. 0376/467893 - Fax 0376/467894
www.facalscale.it - info@facalscale.it

MANUALE D'USO E MANUTENZIONE

(il documento deve sempre accompagnare il prodotto ed essere esibito in caso di controllo di organi preposti)

ATTESTAZIONE DI CONFORMITÀ

FACAL dichiara che DOPPIA SCALA DUPLA è costruita in conformità alla Norma Europea EN 131 1/2/3 e quindi nel rispetto di quanto richiesto dal DLGS 81/08.

I collaudi resi obbligatori dal decreto 23.03.2000 sono stati eseguiti da:



TUV- GS
rif. Certificato n° R 60023310 02

ISTRUZIONI PER L'UTENTE

PRIMA DELL'UTILIZZO

- assicurarsi di essere sufficientemente in grado di utilizzare la scala. Alcune condizioni mediche, l'uso di medicine e l'abuso di alcol o droghe possono rendere insicuro l'uso della scala.
- Quando si trasportano le scale su portapacchi o camion, assicurarsi che siano posizionate correttamente al fine di evitare eventuali danni.
- Controllare la scala dopo la consegna e prima dell'uso, accertando la buona condizione il corretto funzionamento di tutte le parti
- Ogni volta che si utilizza la scala controllare visivamente che non sia danneggiata e che sia sicura per l'utilizzo
- Per gli utenti professionisti è richiesta l'ispezione periodica della scala.
- Assicurarsi che la scala sia adatta per il lavoro che si deve svolgere
- Non usare una scala danneggiata
- Rimuovere dalla scala qualsiasi contaminazione come pittura bagnata, fango, olio o neve.
- Prima di usare la scala bisogna effettuare una valutazione dei rischi in base alle norme vigenti nel paese di utilizzo della scala.

UTILIZZO DELLA SCALA

- Non superare la portata massima della scala
- Non andare oltre l'altezza consentita. L'utente deve mantenere il proprio bacino entro il termine dei montanti e durante lo svolgimento del lavoro entrambi i piedi devono essere posizionati sullo stesso gradino.
- Non usare scale a libro per accedere ad un altro livello.
- Non sostare mai sugli ultimi due gradini in alto di una scala a libro senza che ci sia una pedana o un paracampo.
- Le scale devono essere usate per un lavoro leggero e di breve durata.
- Usare scale ad isolamento elettrico per lavori a contatto con elettricità.
- Non usare la scala all'esterno in condizioni atmosferiche avverse come in presenza di vento forte.
- Fare attenzione che i bambini non giochino sulla scala.
- Fissare porte (non uscite d'emergenza) e finestre dove possibile nell'area di lavoro.
- Non girarsi mai durante la salita e la discesa dalla scala.
- Tenersi ben stretti alla scala mentre si sale e si scende.
- Non usare la scala come ponte.
- Indossare scarpe adeguate quando si sale sulla scala.
- Evitare eccessivi carichi laterali come ad esempio perforazioni di mattoni e calcestruzzi.
- Non sostare lunghi periodi sulla scala senza pause (la stanchezza può essere un rischio).
- Qualsiasi arnese utilizzato mentre si accede alla scala deve essere leggero e maneggevole.
- Evitare i lavori che richiedono carichi laterali mentre si è sulla scala come trapanazioni di materiali duri (mattoni e calcestruzzo).
- Mantenersi stretti alla scala mentre si lavora oppure prendere ulteriori precauzioni

COLLOCAMENTO E MONTAGGIO DELLA SCALA

- La scala deve essere montata correttamente; rispettare la completa apertura delle scale a libro.
- La scala deve essere posta su una superficie uniforme e stabile
- La scala non deve mai essere riposizionata quando si è sopra.
- Quando si posiziona la scala accertarsi di non urtare pedoni, veicoli o porte. Fissare porte (non uscite d'emergenza) e finestre dove possibile nell'area di lavoro.
- Valutare eventuali rischi elettrici presenti nell'area di lavoro come ad esempio cavi sospesi o apparecchi elettrici.
- La scala deve appoggiare su propri piedi e non su gradini.
- La scala non deve essere posizionata su superfici scivolose (ghiaccio, superfici lucide...) senza avere prima preso misure adeguate per prevenire lo scivolamento della stessa

RIPARAZIONE, MANUTENZIONE E IMMAGAZZINAMENTO

Le riparazioni e manutenzioni devono essere effettuate da persone competenti e seguendo le istruzioni del produttore.

Le scale devono essere immagazzinate secondo le istruzioni del produttore.

I depositi di sporco provocati dall'uso possono essere rimossi con acqua e pasta per la pulizia.

GARANZIA

Doppia scala DUPLA è garantita 5 anni contro tutti i difetti di fabbricazione

Il fabbricante declina ogni responsabilità in caso di:

- utilizzo di parti e/o componenti diversi da quelli originali
 - impiego in condizioni non previste
 - cattiva e/o carente manutenzione dei componenti
- Inoltre:**
- la garanzia decade automaticamente se non è possibile risalire alla data di fabbricazione (marcatura o il leggibilità della marcatura)
 - la garanzia non si applica alle parti soggette ad usura da utilizzo, ne a componenti modificati, trasformati, riparati da terzi o comunque non corrispondenti all'origine.
 - La garanzia è limitata agli elementi riconosciuti difettosi dal fabbricante
 - Il fabbricante declina ogni responsabilità in caso di utilizzo di componenti diversi da quelli originali

MODE D'EMPLOI ET ENTRETIEN

Ce document doit toujours accompagner l'échelle; il faut l'exhiber en cas de contrôle de la part des organes préposés.

CERTIFICAT DE CONFORMITÉ

FACAL déclare que Tecno-escabeau DUPLA est construite conformément à la Norme Européenne EN 131-1 / 2. Les essais ont été exécutés par:



TUV- GS
Référence certificat n. R 60023310 02

INSTRUCTIONS POUR L'UTILISATEUR

- Assurez-vous d'être suffisamment capable d'utiliser l'échelle. Quelques conditions médicales comme l'usage de médicaments et l'abus de l'alcool ou drogues peuvent rendre dangereux l'utilisation de l'échelle.
- Lorsque on transport les échelles sur porte-bagages ou camion, assurez-vous que elles soient positionnées correctement pour éviter éventuels dommages.
- Contrôlez les échelle après la livraison et avant de l'utiliser, en vérifiant la bonne condition et le correct fonctionnement de toutes les parties.
- Chaque fois que on utilise l'échelle contrôlez que elle ne soit pas endommagée et que elle soit sûr pour l'utilisation.
- On demande l'inspection périodique de l'échelle pour les utilisateurs professionnel
- Assurez-vous que l'échelle soit indiquée pour le travail que elle doit faire.
- N'utilisez pas une échelle endommagée.
- Enlevez de l'échelle toutes les contaminations comme peinture mouillée, boue, ouil ou neige
- Avant d'utiliser l'échelle il faut effectuer une évaluation des risques selon les normes en vigueur dans le pays d'utilisation de l'échelle.

UTILISATION DEL'ÉCHELLE

- Il ne faut pas dépasser la charge maximum de l'échelle.
- Il ne faut pas dépasser l'hauteur permise. L'utilisateur doit maintenir le bassin entre la fin des montants et pendant le déroulement du travail les pieds doivent être positionnés sur la même marche.
- Ne utilisez pas les escabeaux pour accéder a un autre niveau.
- N'arrêtez jamais sur les derniers deux échelons en haut quand l'échelle est une escabeau.
- Les échelles doivent être utilisée pour un travail léger et bref.
- Il faut utiliser les échelles a isolation électrique pour le travail au contact de l'électricité.
- Ne pas utiliser l'échelle dehors pendant conditions atmosphériques hostiles comme pour exemple en présence de vent.
- Faites attention que les enfants ne jouent pas sur l'échelle.
- Fixez les portes (pas les sortie d'urgence) et les fenêtres, où possible, dans la zone de travail.
- Quand vous sortez et descendes de l'échelle, ne tournez jamais le dos à l'échelle même.
- Tenez vous bien à l'échelle quand vous sortez et descendez.
- N'utilisez jamais l'échelle à la manière de pont.
- Portez des chaussures appropriées quand vous sortez.
- Évitez des charges excessives latéraux comme pour exemple le forage de briques et bétons.
- Ne stationnez pas longtemps sur l'échelle sans faire des pauses (la fatigue peut être un risque)
- Chaque outil utilisé pendant l'utilisation de l'échelle doit être léger et maniable.
- Évitez les travaux que demandent charges latéraux pendant l'utilisation de l'échelle comme pour exemple le forage des matériaux durs (briques et bétons).
- Tenez vous bien à l'échelle pendant on travaux ou prendre plusieurs précautions.

MISE EN PLACE ET MONTAGE DE L'ECHELLE

- l'échelle doit être montée correctement; respectez la complète ouverture.
- L'échelle doit être positionnée sur une surface uniforme et stable..
- L'échelle ne doit être jamais repositionnée quand la personne est dessus.
- Quand on dispose l'échelle assurez de ne pas heurter piétons, véhicules ou portes. Fixez les portes (pas les sortie d'urgence) et fenêtres, où possible, dans la zone de travail.
- Estimez les éventuelles risques électriques dans la zone de travail comme pour exemple câbles ou appareils électriques.
- L'échelle doit appuyer sur ses patins et pas sur des autres marches.
- L'échelle ne doit pas être appuyée sur surfaces glissantes (comme pour exemple glace ou surface luisantes) sans avoir pris avant les mesures nécessaires pour éviter le glissement.

RÉPARATION, ENTRETIEN ET EMMAGASINAGE

Les réparations et entretins doivent être effectuées par des personnes compétentes et il faut suivre les indications du producteur.

Les échelles doivent être emmagasinées selon les instructions du producteur.

Les dépôts de saleté provoqués par l'utilisation, peuvent être ôtés avec de l'eau, ou de la pâte pour le nettoyage.

GARANTIE

DUPLA est garanti pendant 5 ans contre les défauts de fabrication.

Le fabricant décline toute responsabilité en cas de :

- usage de parties et/ou de composants différents de ceux originaux
- emploi dans des conditions non prévues
- mauvais ou insuffisant entretien des composants

En outre

- la garantie s'annule automatiquement si l'n'est pas possible de remonter à la date de fabrication (absence ou impossibilité de lecture du marquage)
- la garantie ne s'applique pas aux parties soumises à l'usure par l'utilisation ni à des composants modifiés, transformés, réparés par d'autres personnes, ou de toute façon qui ne correspondent pas aux origines.
- la garantie est limité aux éléments reconnus comme défectueux par le constructeur.
- le fabriquant décline toute responsabilité en cas d'utilisation de composants différents de ceux originaux.

USE AND MAINTENANCE HANDBOOK

(This document must always go with the ladder and it must be shown in case of inspection by authorised bodies)

CERTIFICATE OF CONFORMITY

FACAL declares that Techno-stepladder DUPLA is manufactured in compliance with the European Norm EN 131 - 1 / 2 / 3.

Tests have been carried out by:



TUV- GS
Certificate reference n. R 60023310 02

USER'S INSTRUCTION

BEFORE USE

- ensure that you are fit enough to use a ladder. Certain medical conditions or medication, alcohol or drug abuse could make the ladder use unsafe:
- when transporting ladders on roof bars or in a truck, ensure they are suitably placed to prevent damage;
- inspect the ladder after delivery and before first use to confirm condition and operation of all parts;
- visually check the ladder is not damaged and is safe to use at the start of each working day when the ladder is to be used;
- for professional users regular periodic inspection is required;
- ensure the ladder is suitable for the task;
- do not use a damaged ladder;
- remove any contamination from the ladder, such as wet paint, mud, oil or snow
- before using a ladder at work a risk assessment should be carried out respecting the legislation in the country of use.

USING THE LADDER

- do not exceed the maximum total load for the type of ladder.
- Do not overreach; user should keep their belt buckle (navel) inside the stiles and both feet on the same step/rung throughout the task;
- Do not use standing ladders for access to another level;
- Do not stand on the top two steps/rungs of a standing ladder:
- Ladders should only be used for light work of short duration
- Use non conductive ladders for unavoidable live electrical work;
- Do not use the ladder outside in adverse weather conditions, such as strong wind;
- Take precautions against children playing on the ladder;
- Secure doors (not fire exits) and windows where possible in the work area;
- Face the ladders when ascending and descending;
- Keep a secure grip on the ladder when ascending and descending;
- Do not use the ladder as a bridge;
- Wear suitable footwear when climbing a ladder;
- Avoid excessive side loadings e.g. drilling brick and concrete;
- Do not spend long periods on a ladder without regular breaks (tiredness is a risk);
- Equipment carried while using a ladder should be light and easy to handle;
- Avoid work that imposes a sideways load on standing ladders, such as side-on drilling through solid materials (e.g. brick or concrete)
- Maintain a handhold whilst working from a ladder or take additional safety precautions if you cannot;

POSITIONING AND ERECTING THE LADDER

- ladder shall be erected at the correct position; respect the complete opening of a standing ladder.
- Ladder shall be on a even, level and unmoveable base;
- Ladder shall never be repositioned from above;
- When positioning the ladder take into account risk of collision with the ladder e.g. from pedestrians, vehicles or doors. Secure doors (not fire exists) and windows where possible in the work area:
- Identify any electrical risks in the work area, such as overhead lines or other exposed electrical equipment;
- Ladder shall be stood on its feet, not the rungs or steps;
- Ladders shall not be positioned on slippery surfaces (such as ice, shiny surfaces or significantly contaminated solid surfaces) unless additional effective measures are taken to prevent the ladder slipping or ensuring contaminated surfaces are sufficiently clean.

REPAIR, MAINTENANCE AND STORAGE

Repairs and maintenance shall be carried out by a competent person and must be in accordance with the producer's instructions.

Ladders should be stored in accordance with the producer's instructions.

The dirty sediments caused by the use of the ladder can be remove with water.

GUARANTEE

DUPLA has a 5 year guarantee against production defects. The manufacturer disclaims all responsibility in case of:

- use of parts and/or elements different from the original ones.
- use of the ladder in unmentioned conditions
- bad or lacking maintenance of parts

furthermore:

- The guarantee is void if it is not possible to go back to the manufacturing date (illegibility or lack of the marking of date).
- The guarantee doesn't cover those parts subject to wear and also those elements changed or repaired by unauthorized people and so they aren't the equivalent of authentic components.
- The guarantee is limited to the faulty parts recognized by the manufacturer.
- If other unauthentic parts are used, the manufacturer will disclaim any responsibility.

DAS HANDBUCH FÜR BENUTZUNG UND WARTUNG

(dies Dokument muss das Produkt immer beilegen und im Fall einer Kontrolle der übergeordnete Behörde muss es vorweisen sein.

BESCHEINIGUNG DER ÜBEREINSTIMMUNG

FACAL erklärt dass TECNO-LEITER DUPLA der Europäische Norm EN 131 1/2/3 entsprechend. Die Prüfungen, die wegen des Dekrets 23.03.2000 obligatorisch geworden sind, wurden ausgeführt von:



TUV- GS
Zertifikat N. R 60023310 02

VOR DEM GEBRAUCH DER LEITER

- Versichern Sie sich in der Lage die Leiter genügend zu benutzen sein. Bestimmte gesundheitliche Gegebenheiten, wie z.B. die Einnahme der Medikamente und Alkohol-Drogenmissbrauch, können die Leiterbenutzung unsicher machen.
- Beim Transport von Leitern auf Dachträgern oder in einem LKW zur Verhinderung von Schäden sicherstellen, dass sie auf angemessene Weise befestigt/angebracht sind.
- Nach der Lieferung prüfen Sie die Leiter vor der ersten Benutzung um den Zustand und die Funktion aller Teile festzustellen.
- Sichtprüfung der Leiter auf Beschädigung und sichere Benutzung zu Beginn jedes Arbeitstages, an dem die Leiter benutzt werden muss.
- Für den gewerbliche Benutzer ist eine regelmäßige Überprüfung erforderlich.
- Sicherstellen dass die Leiter für den jeweiligen Einsatz geeignet ist.
- Benutzen Sie keine beschädigte Leiter.
- Alle Vereinigungen an der Leiter beseitigen z.B. nasse Farbe, Schlamm, Öl und Schnee.
- Vor der Benutzung der Leiter bei der Arbeit muss eine Risikobewertung unter Berücksichtigung der Rechtsvorschriften im Land der Benutzung durchgeführt werden.

BENUTZUNG DER LEITER

- Überschreiten Sie nicht die maximale Nutzlast der jeweiligen Leiterart.
- Nicht zu weit hinauslehnen. Benutzer muss ihre Gürtelschnalle (den Nabel) zwischen den Holmen halten und mit beiden Füßen auf derselben Stufe/Sprosse stehen.
- Stehleitern nicht zum Aufsteigen auf eine andere Ebene benutzen.
- Die obersten zwei Stufen/Sprossen einer Stehleiter ohne Plattform und Haltevorrichtung für Hand/Knie nicht als Stellfläche benutzen.
- Die Leiter müssen für eine leichte Arbeit und von kurzer Dauer benutzt werden.
- Für unvermeidbare Arbeiten unter elektrischer Spannung nicht leitende Leitern benutzen.
- Die Leiter nicht im Freien bei ungünstigen Wetterbedingungen wie z.B. starkem Wind benutzen.
- Passen Sie auf dass die Kinder auf die Leiter nicht spielen.
- Machen Sie Türe (jedoch nicht Notausgänge) und Fenster im Arbeitsbereich fest.
- Mit dem Gesicht zur Leiter aufsteigen und absteigen.
- Beim Aufsteigen und Absteigen an der Leiter gut festhalten.
- Benutzen Sie nicht die Leiter als Überbrückung.
- Beim Aufsteigen auf die Leiter geeignete Schuhe tragen.
- Übermäßige seitliche Belastungen vermeiden, z.B. Bohren in Mauerwerk und Beton.
- Nicht zu lange ohne regelmäßige Unterbrechungen auf der Leiter bleiben (Müdigkeit ist eine Gefahr).
- Steigen auf die Leiter mit leichte und handliche Werkzeuge.
- Arbeiten, die eine seitliche Belastung bei Stehleitern bewirken, z.B. seitliches Bohren durch feste Werkstoffe (z.B. Mauerwerk oder Beton), vermeiden.
- Beim Arbeiten auf einer Leiter mit einer Hand festhalten oder, falls dies nicht möglich ist, zusätzliche Sicherheitsvorkehrungen treffen.

IN STELLUNG BRINGEN UND AUFSTELLEN DER LEITER

- Die Leiter muss korrekt montiert; Beachten Sie die vollständiges Öffnen der Stehleiter.
- Die Leiter muss auf einem ebenen, waagerechten und unbeweglichen Untergrund stehen.
- Die Leiter muss niemals von oben her in eine neue Stellung gebracht werden.
- Wenn die Leiter in Stellung gebracht wird, ist auf das Risiko einer Kollision zu achten, z.B. mit Fußgänger, Fahrzeugen und Türen. Türen (jedoch nicht Notausgänge) und Fenster im Arbeitsbereich verriegeln, falls möglich.
- Alle durch elektrische Betriebsmittel im Arbeitsbereich gegebenen Risiken feststellen, z.B. Hochspannungs-Freileitungen oder andere freiliegende elektrische Betriebsmittel.
- Die Leiter muss auf ihre Füße gestellt werden, nicht auf die Sprossen bzw Stufen.
- Die Leiter muss nicht auf rutschige Oberfläche gestellt werden wie z.B. Eis oder glänzender Fußboden sofern nicht durch zusätzliche Maßnahmen verhindert wird, dass die Leiter rutscht oder das die verunreinigten Stellen ausreichend sauber sind.

REPARATUR, WARTUNG UND LAGERUNG

Reparaturen und Wartungsarbeiten an der Leiter müssen von einer sachkundigen Person und den Anleitungen des Herstellers entsprechend durchgeführt werden. Die Leiter müssen nach Anweisungen des Herstellers gelagert werden. Wegen der Benutzung können die eventuelle Schmutzlagerung mit Wasser oder mit andere Substanze für die Reinigung weggeschafft werden.

GARANTIE

Die Stehleiter DUPLA hat 5 Jahre Garantie gegen alle Herstellungsfehler.

Der Erzeuger lehnt jede Verantwortung ab wenn:

- es gibt die Benutzung von Teile und/oder Komponente, die in den originale Elemente abweichen.
- es gibt die Benutzung der Leiter in Bedingungen nicht genannt
- es gibt eine schlechte und/oder mangelnde Wartung der Teile.

Außerdem:

- Die Garantie tritt automatisch außer Kraft wenn es auf dem Datum der Herstellung zurückgehen nicht möglich ist (und zwar die Markierung ist unleserlich).
- Die Garantie deckt nicht der Teile, die der Abnutzung untergelegen sind. Die selbe Sache wählt für die Komponenten, die von andere Personen geändert, verwandelt oder repariert worden sind und zwar sie sind nicht Originale.
- Die Garantie beschränkt sich nur der Elemente, die von der Hersteller als fehlerhaft geschätzt werden.
- Der Hersteller lehnen jede Verantwortung ab wenn der Benutzer verschiedene Komponente (nicht Originale Teilen) benutzt.